

Fremdlüfteraggregat FBI, IP 66, Mb.0M SIE

Forced Ventilation Unit FBI, IP 66, drw. 0M SIE

Ventilation Forcée FBI, IP 66, dessin 0M SIE

Gruppi per ventilazione assistita FBI, IP 66, disegno 0M SIE

Grupo de ventilación asistida FBI, IP 66, diseno 0M SIE

Siemens

1LA4/ 5 /6 Bg. 63 - 225 MW

Stand: Dez. 2023

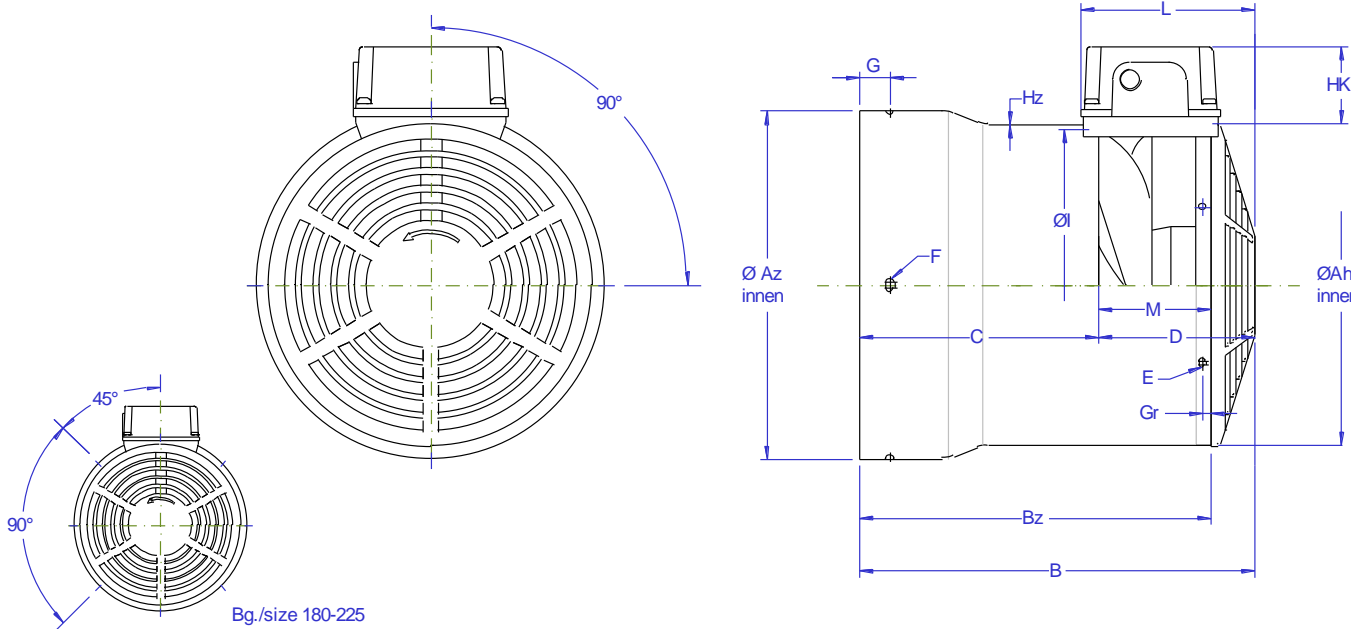

Abmessungen / Dimensions / Côtés / Dimensioni / Cotas

Baugröße Frame size Hauteur d'axe Grandezza Medelo	FBI Type FBI Type FBI Tipo	Az Ø	Ah Ø	B	Bz	C	D	M	E Ø (LL)	F Ø (LL)	G	Gr	Hz	L	I Ø	HK	Artikel-Nr. Item number Numéro d'article No. Articolo No. Artricula
1LA4 180	160-2 MW	345	307	302	262	150	152	112	M5	7x14	10	5	1,5	107	300	54	FV SIE 180 0M 345 302
1LA4 200	160-2 MW	380	307	362	322	210	152	112	M5	8,8	38	5	1,5	107	300	54	FV SIE 200 0M 380 362
1LA4 225	160-2 MW	440	307	262	222	110	152	112	M5	8,8	42	5	1,5	107	300	54	FV SIE 225 0M 440 262
1LA5 056	63-2 MW	107	121	155	135	60	95	75	M5	4,8x6	5,5	5	1,5	107	118	53	FV SIE 056 0M 107 155
1LA5 063	63-2 MW	122	121	155	135	60	95	75	M5	4,8x6	5,5	5	1,5	107	118	53	FV SIE 063 0M 122 155
1LA5 071	71-2 MW	137	136	160	140	65	95	75	M5	4,8x6	5,5	5	1,5	107	132	53	FV SIE 071 0M 137 160
1LA5 080	80-2 MW	155	154	161	141	66	95	75	M5	4,8x6	5,5	5	1,5	107	150	53	FV SIE 080 0M 155 161
1LA5 090	90-2 MW	174	174	190	160	85	105	75	M5	4,8x6	5,5	5	1,5	107	169	53	FV SIE 090 0M 174 190
1LA5 100	100-2 MW	193	192	195	165	90	105	75	M5	6x9	6	5	1,5	107	187	53	FV SIE 100 0M 193 195
1LA5 112	112-2 MW	218	216	203	173	98	105	75	M5	6x9	6	5	1,5	107	210	53	FV SIE 112 0M 218 203
1LA5 132	132-2 MW	257	255	287	247	160	127	87	M5	6x9	7,5	5	1,5	107	250	54	FV SIE 132 0M 257 287
1LA5 160	160-2 MW	311	307	320	280	168	152	112	M5	7x14	6	5	1,5	107	300	54	FV SIE 160 0M 311 320
1LA5 180	160-2 MW	350	307	343	303	191	152	112	M5	8,8	12	5	1,5	107	300	54	FV SIE 180 0M 350 343
1LA5 200	160-2 MW	384	307	407	367	255	152	112	M5	7x14	56	5	1,5	107	300	54	FV SIE 200 0M 384 407
1LA5 225	160-2 MW	386	307	352	312	200	152	112	M5	7x14	55	5	1,5	107	300	54	FV SIE 225 0M 386 352
1LA6 180	160-2 MW	346	307	367	327	215	152	112	M5	8,8	12	5	1,5	107	300	54	FV SIE 180 0M 346 367
1LA6 200	160-2 MW	386	307	374	334	222	152	112	M5	8,8	38	5	1,5	107	300	54	FV SIE 200 0M 386 374
1LA6 225	160-2 MW	431	307	380	340	228	152	112	M5	8,8	42	5	1,5	107	300	54	FV SIE 225 0M 431 380

Abweichende Abmessungen (A,B,G) sowie Sonderausführungen lieferbar!
 Different dimensions (A,B,G) and special versions available!
 Deviazioni di misure (A,B,G) sono disponibili!

Possibilità de livrer differents longueurs (A,B,G) modèles hors série!
 Diferencias de cotas (A,B,G) pueden ser entregadas!

Kurt Maier Motor-Press GmbH

Birkenweg 18 DE - 37589 Kalefeld

☎ +49 (0) 5553 / 99 01-0 ☎ +49 (0) 5553 / 99 01 88 ✉ E-mail: info@kmmp.de <http://www.kmmp.de>

