

Fertigmaße / finished dimensions / Cotes terminées										
Baugröße Frame size Hauteur d'axe	A	B	C	D	E	F	G	H	I	L
56 - 71	60	74,5	62	71	33,5	32,5	14,5	25	M16	4,5
80 - 112	73	92	75	86,5	39,5	37,5	17,5	32	M20	5,5
132	82	105	88	100	46	44	17	39	M25	5,5

Baugröße Frame size Hauteur d'axe	Artikel-Nr. / Item number / Numéro d'article
56 - 71	AK-051-055-M16
80 - 112	AK-082-055-M20
132	AK-132-055-M25

**A 13**  
**Bg. 56 - 200**

**IEC Klemmkasten Schutzart IP 65; Alu-Druckguß**  
**IEC Terminal box enclosure IP 65; Aluminium die-cast design**  
**IEC Boîte à bornes protection IP 65; Fonte aluminium sous pression**

Stand: April 2019

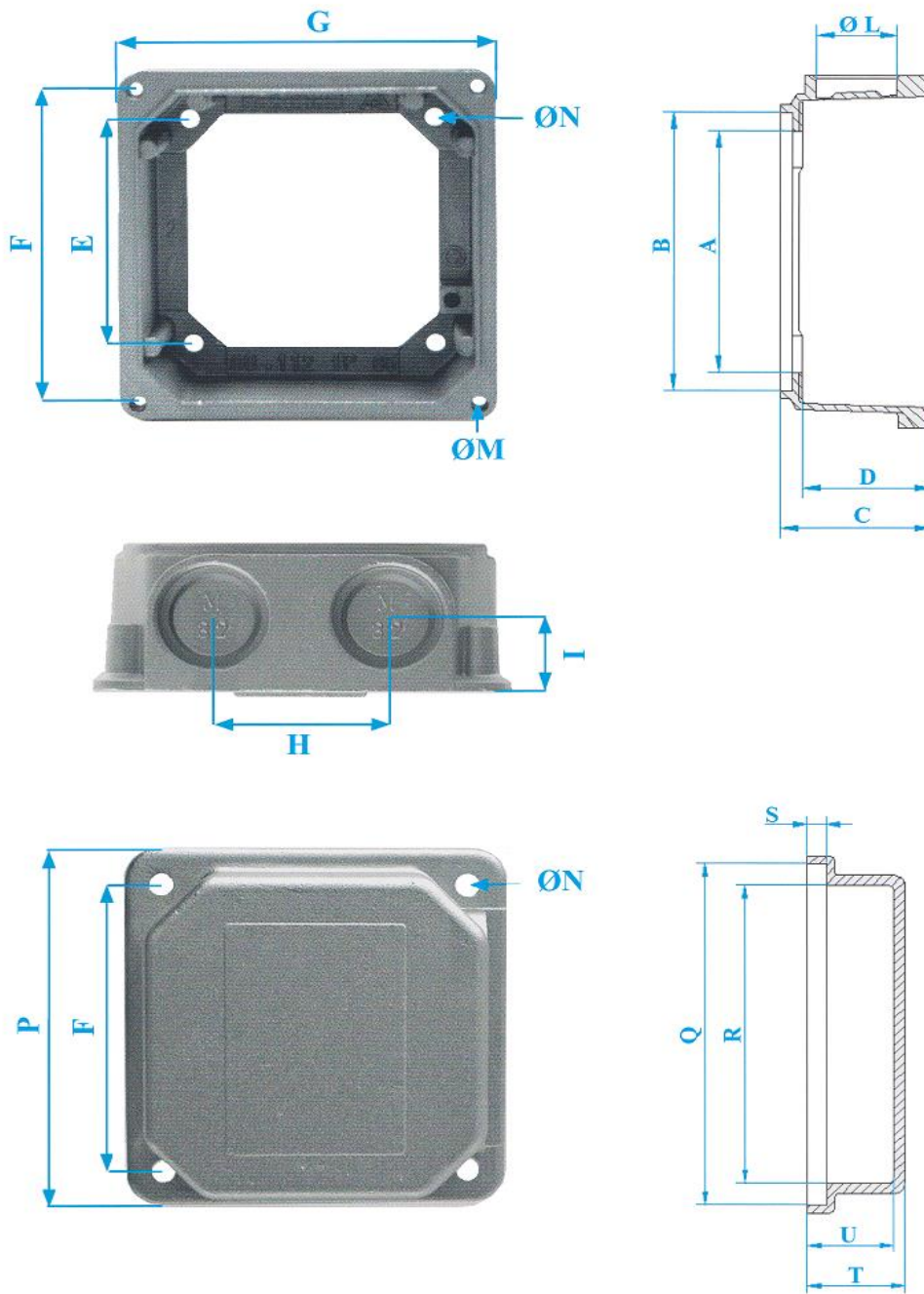

N.B. Le quote sono riferite al pezzo grezzo  
P.S. The measures refer to raw pieces  
P.S. Die Massangaben beziehen sich auf Rohteile  
P.S. Les cotes se réfèrent à la pièce brute

IEC	A	B	C	D	E	F	G	H	I	L	M	N	P	Q	R	S	T	U	Artikel- Nr.
56-71	62	71,5	35	29,5	60	85	95	27	16	2x M20	M4 3,2	4,5	100	97,5	87	3,5	10,5	8	AK-051-065-M20
80-112	75	86,5	44	38,5	73	98,5	105	39	20	2x M25	M5 4,2	5,5	114	110,5	100	3,5	14	12	AK-082-065-M25
132	88	100,4	46,5	41	82	100	118	48,5	23,5	2x M32	M5 4,2	5,5	123,5	119,5	106	2,5	20	18	AK-132-065-M32
160-200	130	146	59,5	52,5	125	162	180	56	27,5	2x M32	M6 5,2	9,5	186	183	166	3	26	23	AK-160-065-M32



**Kurt Maier Motor-Press GmbH**  
Birkenweg 18 \* D-37589 Kalefeld

+49 (0)5553 99 01-0 \* +49 (0)5553 9901-88 \* e-mail: info@kmmp.de \* www.kmmp.de

# IEC Klemmkasten Schutzart IP 65; Alu-Druckguß

IEC Terminal box enclosure IP 65; Aluminium die-cast design

IEC Boîte à bornes protection IP 65; Fonte aluminium sous pression

**A 14**  
**Bg. 56 - 132**

Stand: April 2019

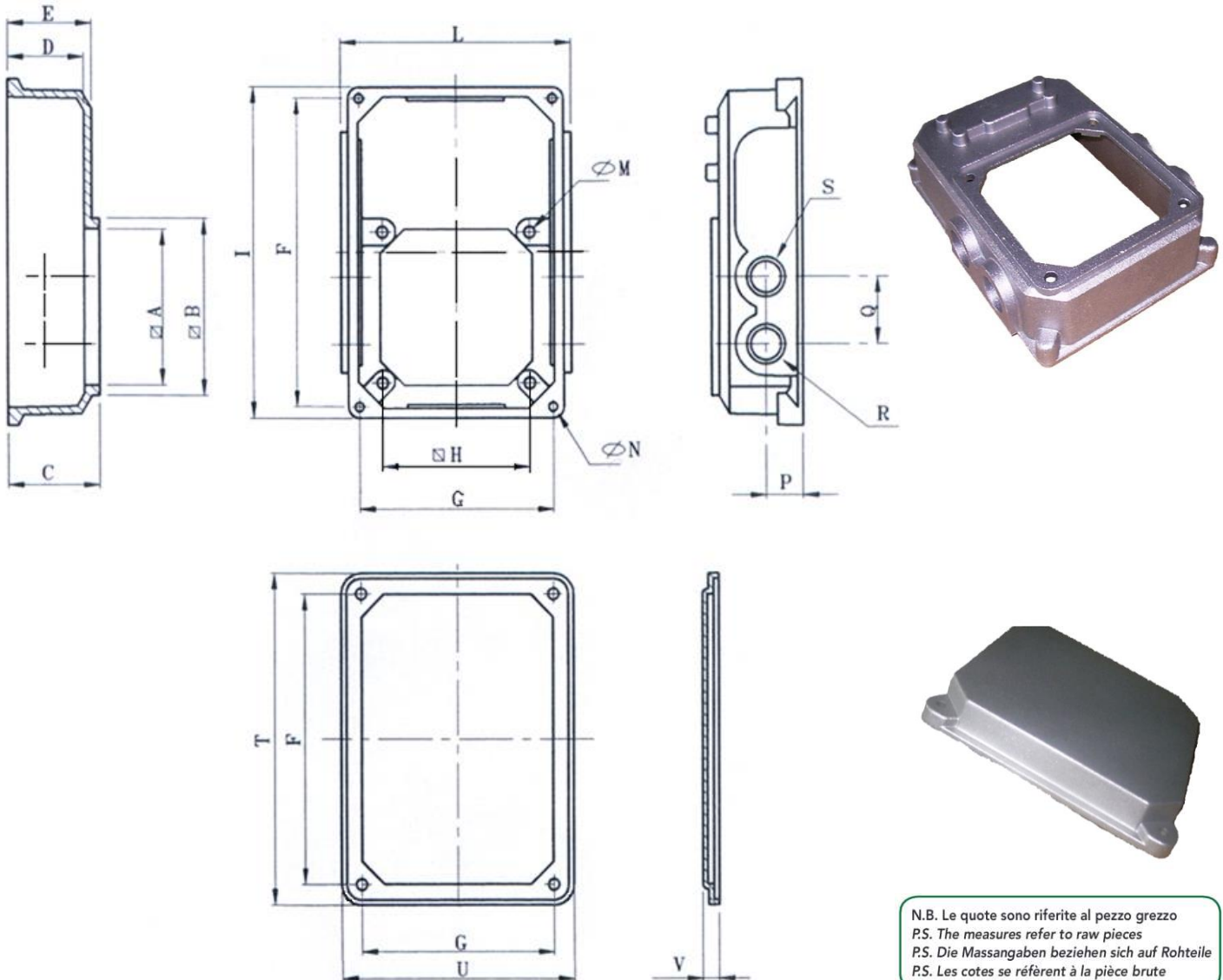

IEC	A	B	C	D	E	F	G	H	I	L	M	N	P	Q	R	S	T	U	V
56-71	71	74	33,5	29	31,5	123	79	60	132	95	4,2	4	17	28,5	M20	M20	136	92	8,5
80-112	87	92	39	34,5	36,5	138,5	94	73	148	111	5,4	5	17	32	M20	M20	153	109	8,5
132	90	106	54	48,5	51,5	188	114	82	200	130	6,5	5,5	24,5	46	M32	M32	206	132	9,5

Baugröße Frame size Hauteur d'axe	Artikel-Nr. / Item number / Numéro d'article
56 - 71	AK0510651ASPM20
80 - 112	AK0820654ASPM20
132	AK13265B8ASPM32

**Kurt Maier Motor-Press GmbH**  
 Birkenweg 18 \* D-37589 Kalefeld

+49 (0)5553 99 01-0 \* +49 (0)5553 9901-88 \* e-mail: info@kmmp.de \* www.kmmp.de

